



SATRICVM



Jaargang 8, nummer 2

Oktober 2001

NIEUWSBRIEF VAN DE VERENIGING VRIENDEN VAN SATRICUM EN DE STICHTING NEDERLANDS STUDIECENTRUM VOOR LATIUM

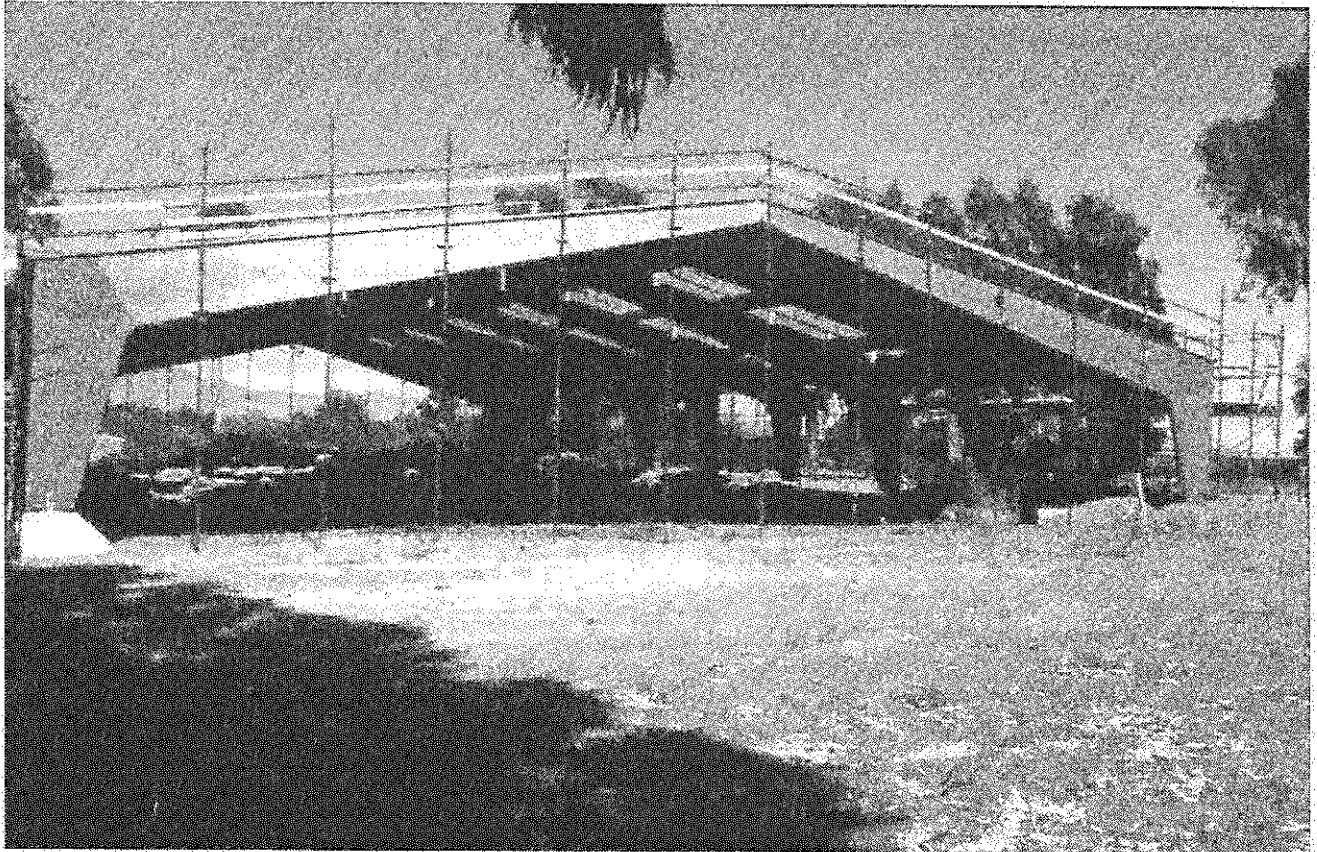

De overkapping van de tempels van Mater Matuta is een feit

In dit nummer:

- | | |
|---|----|
| Nieuws van het Satricumfront: de tempels overkapt
<i>Marijke Gnade</i> | 3 |
| 1001 Scherven. Verslag van de campagne 2001
<i>Jeltsje Stobbe</i> | 7 |
| Column. Bezoek
<i>Dé Steures</i> | 9 |
| Selectienummers uit Satricum: SL-nummer 10
<i>Dé Steures</i> | 10 |
| Stichtingnieuws
<i>Barbara Heldring</i> | 13 |
| Jos de Waele en Satricum
<i>Coen Stibbe</i> | 14 |

Colofon

De NIEUWSBRIEF SATRICUM is een uitgave van de Vereniging Vrienden van Satricum en verschijnt minstens tweemaal per jaar. De Nieuwsbrief bericht over het opgravingsproject in Satricum, over de Vereniging Vrienden van Satricum en de activiteiten van de Stichting Nederlands Studiecentrum voor Latium.

ISSN: 0920-9912

Redactie

Marlies Kleiterp
Selkit Verberk
met dank aan Marijke Gnade

Opmaak

Femke IJsinga-van Boxsel, Rotterdam

Redactieadres

Selkit Verberk
Noordzijde 207
1064 MD Amsterdam
tel. 020 613 37 21

De Vereniging Vrienden van Satricum stelt zich ten doel mensen met interesse voor het opgravingsproject Satricum nader tot elkaar te brengen. Ook wil de vereniging het project onder de aandacht brengen van een breed publiek. De lidmaatschapkosten bedragen f35,- per jaar. Wanneer u zich opgeeft als lid krijgt u de Nieuwsbrief Satricum toegestuurd en ontvangt u een uitnodiging voor de jaarlijkse Satricumdag. Ook wordt u uitgenodigd voor andere activiteiten die de vereniging voor haar leden organiseert. Nieuwe leden ontvangen als welkomstgeschenk een replica van een antefix uit Satricum.

Bestuur

<i>Voorzitter</i>	drs. M. Kleiterp tel. 070 354 72 28
<i>Secretaris</i>	drs. Y. Scheper
<i>Penningmeester</i>	drs. M. Gnade
<i>Bestuursleden</i>	drs. A. Jansen drs. A. Reijling drs. A. Jansen drs. S. Verberk drs. E. Vesseur

Secretariaat

Vereniging Vrienden van Satricum
Yvonne Scheper
Apollolaan 79 II
1077 AK Amsterdam
tel.: 020 664 64 54
giro: 69 45 931

REDACTIONEEL

Scherven, scherven, scherven.....niets nieuws in Satricum, dachten wij, totdat wij voet op de akropolis zetten. Wij wisten niet wat wij zagen: de tempels van Mater Matuta. Jarenlang werd ons verteld: 'hier liggen de tempels', maar we hadden ze nooit gezien. Verborgen onder een berg zand en bosjes waren ze een mythe op zich zelf geworden. Hun onverwachte en wonderbaarlijke herrijzenis wordt u uiteengezet in de bijdrage van Marijke Gnade. Wat triest dat Jos de Waele dat niet meer heeft mee mogen maken. Zijn naam is verbonden aan de reconstructie en voorlopige publicatie van het tempelcomplex in 1980. Hij zou dit najaar een begin maken met de definitieve publicatie. Helaas kwam hij deze zomer op tragische wijze om het leven. Coen Stibbe herdenkt onze vriend en collega.

Scherven, scherven, scherven....daar gingen we voor dit jaar. Geen schoppen, pikhouwelen en troffeltjes, maar een vondstverwerkingscampagne met computers, tekentafels en scherven. En lijm, om de scherven aan elkaar te plakken. Zie het SL-nummer van de hand van onze columnist Dé Steures. Ook al werd er dit jaar niet gegraven, aan bezoekers geen gebrek. Ook daarover vertelt Dé op enthousiaste wijze.

Nog meer nieuws: onze kokkin Anna Lucia blijkt tot onze grote verrassing inmiddels een eigen restaurant te runnen! Kennelijk vallen haar recepten ook in Italië in de smaak! Een van haar recepten vindt u in deze nieuwsbrief als voorproefje op de vernieuwde uitgave van ons kookboekje 'La cucina satricana'.

Hoe de campagne verliep wordt u verteld door Jeltsje Stobbe.

de redactie

NIEUWS VAN HET SATRICUMFRONT DE TEMPELS OVERKAPT

Bijna vijftig jaar heeft het geduurd voordat de resten van het heiligdom van Mater Matuta werden voorzien van een deugdelijke overkapping en weer in hun volle glorie te zien waren. Maar nu, na een kwart eeuw van politieke touwtrekkerij, is het eindelijk zover. In plaats van een met struiken overwoekerde berg, zijn de schoongemaakte tufstenen fundamente van drie over elkaar gebouwde tempels weer zichtbaar. Voor degenen die de laatste tien jaar aan de opgravingen in Satricum hebben deelgenomen een geheel nieuw gezicht; voor de opgravers van het eerste uur een oude en bijna vervlogen herinnering.

De tempelfunderingen zijn eigenlijk alleen volledig zichtbaar geweest tijdens de campagnes van 1978 en 1979. In 1978 werd tijdens een uitzonderlijk zware 'schoonmaakcampagne' het gehele tempelcomplex vrijgemaakt van plantengroei en in 1979 konden de resten in detail worden bestudeerd. Dit resulteerde in 1980 in de voorlopige publicatie van de tempels door Jos de Waele. Tijdens het onderzoek van 1979 waren echter in de cella van de tweede tempel ook resten van een grote hut uit de IJzertijd ontdekt, de zogenaamde 'Tempelhut'. En al spoedig bleek dat zich onder het heiligdom nog meer sporen uit deze periode bevonden. Om deze te kunnen onderzoeken waren zeker nog enkele jaren nodig, in elk geval te lang om de tufstenen funderingen aan weer en wind bloot te blijven stellen. Hierop werd het idee opgevat de lokale timmerman, Luigi, een tijdelijke bescherming te laten maken van hout en landbouwplastic. Aldus geschiedde. Aan het einde van de campagne van 1979 was het dak gereed, niet dan na vele nachtelijke overuren. De tempelfunderingen leken daarmee voorlopig beschermd, maar afdoende was het natuurlijk niet. Het onkruid bleef welig

tieren, zeker nu er onder het plastic een soort broeikas was ontstaan. Bovendien was het graven onder deze omstandigheden tijdens de hierop volgende zomers van 1980-82 uitzonderlijk zwaar. Ook bleek het provisorische dak niet bestand tegen de winterstormen en moest het herhaaldelijk worden gerestaureerd. Een en ander deed de opgravers besluiten de tempelresten weer te begraven in afwachting van betere tijden waarin locale en regionale autoriteiten het eindelijk met elkaar eens zouden worden en voor een deugdelijke overkapping zouden zorgen. In de hierop volgende jaren werden in etappes de verschillende delen van de tempels, waar het onderzoek inmiddels was afgerond, opnieuw begraven met een speciaal soort grond: pozzolana aarde. In 1989 werd de laatste lading hiervan op de tempelresten gestort. Alleen het interieur van de cella kon nog worden bekeken; boven op haar muren werd een afdakje gemaakt.

In de vorige nieuwsbrief berichtten wij u reeds van de op handen zijnde overkapping van de tempels. Dankzij de overredingskracht en vasthoudendheid van architect Stefano Ceccharelli, een gepassioneerd projectontwikkelaar en tegelijkertijd vriend en adviseur van de eigenaar van het gebied van Satricum, is de overkapping ook werkelijk een feit geworden. Na indiening en goedkeuring van een groot project bij de Europese Gemeenschap, waarbij alle belanghebbende partijen op papier betrokken waren, kon aanspraak worden gemaakt op twee miljard lire voor de overkapping van de tempels van Satricum. Voorwaarde was dat deze vóór 1 juli 2001 gereed zou zijn. En ziedaar, de termijn werd gehaald, met slechts enkele dagen vertraging. Toen de eerste deelnemers van de zomercampagne in Satricum aankwamen, werd net de

laatste hand gelegd aan het waterdicht maken van de dakbedekking. De steigers stonden nog langs zij, maar desondanks was het een indrukwekkend gezicht.



Het interieur van de tempeloverkapping

expositiehallen uit het einde van de 19de eeuw, zoals de beroemde Galerie des Machines van de Wereldtentoonstelling van 1889 in Parijs. Deze heeft zijn stempel gedrukt op veel latere utiliteitsbouw en is ook bekend uit hedendaagse ontwerpen van grote constructieloodsen op bootwerven. Het ontwerp is simpel en bestaat uit een geraamte van acht drieknikspanten die tegelijkertijd als dragers fungeren en op een onderlinge afstand van ca. 5.00 m dwars over het tempelcomplex zijn geplaatst. De ruimte tussen de dragers is opengelaten zodat de wind er vrij doorheen kan waaien. De spanten dragen een vrij laag zadeldak waarin op regelmatige afstand grote lichtvensters zijn

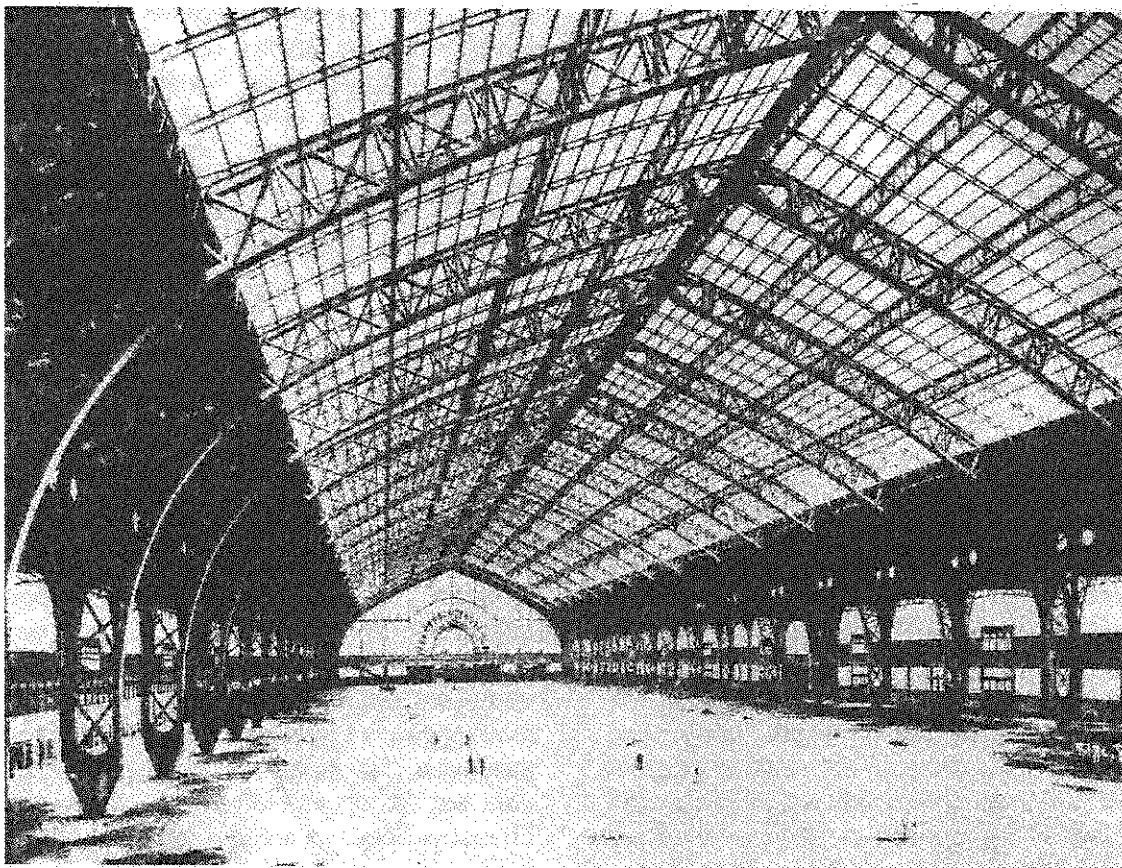

De Galerie des Machines van Ch. Dutert, Wereldtentoonstelling Parijs 1889.

De overkapping is volledig gemaakt van samengeperst hout, dat het geheel een natuurlijk uiterlijk verleent en perfect laat aansluiten bij de omgeving. Daarnaast heeft het complex ook een architectonische allure en doet het sterk denken aan de grote

aangebracht, voorzien van plexiglas. Hierdoor zijn de antieke resten goed te zien en worden ze fraai en vrij constant belicht. Het resultaat mag zeer geslaagd genoemd worden. Door de materiaalkeuze en de eenvoud in uitvoering leidt het

moderne tempeldak niet af van de antieke resten daaronder, sterker nog, de bezoeker kan zich enigszins een voorstelling maken van hoe de tempel er in de Oudheid moet hebben uitgezien in ruimtelijke zin. Dit, ondanks het feit dat de huidige overkapping gedrongener is dan de oorspronkelijke tempel. Wanneer men de akropolis van Satricum betreedt, heeft men ook echt het gevoel dat er een grote tempel staat en dit bracht ons ertoe een gewaagd experiment uit te halen.

Zoals het onderzoek van de afgelopen 25 jaar heeft uitgewezen, waren de verschillende tempels op de akropolis van Satricum voorzien van een terracotta bekleding die het houtwerk tegen weer en wind moest beschermen. Deze bekleding had ook een versierende functie getuige de felle en veelkleurige beschildering en de vele decoratieve elementen. Tot de laatste behoren reliëfplaten met vegetale motieven die een puur ornamentale functie hebben. Maar er zijn ook figuratieve afbeeldingen die in de verhalende sfeer geplaatst kunnen worden en wellicht een boodschap uitdroegen zoals mythologische afbeeldingen. Hiertoe behoren onder andere de antefixen (de laatste dakpannen langs de dakrand) in de vorm van Satyrs en Maenaden, Silenen en Harpijen, maar ook de reliëfplaten die de kopse zijden van de hoofdbalken van het dak bekleedden. Op deze was een mythologisch verhaal uitgebeeld waaraan ook wel een politieke boodschap wordt verbonden. Het geheel werd bekroond door een serie bijna levensgrote beelden van goden en giganten die in een mythologische strijd bijeen waren gebracht op de nokbalk van de laatste tempel. Bij de reconstructie van de decoratieve elementen van de tempels rijst natuurlijk de vraag in hoeverre deze zichtbaar waren vanaf de grond voor de bezoekers van het heiligdom. Zowel de terracotta reliëfplaten als de grote nokbalkbeelden zijn uitgevoerd met een grote aandacht voor de kleinste details. De textielweergave van de kleding van de grote beelden is bijvoorbeeld zeer gevarieerd. Het is zeer waarschijnlijk dat dit voor de makers van de beelden een

voor de hand liggend gegeven was. Zij maakten gewoon een perfect beeld, zonder dat zij zich bezig hielden met de vraag of alles nu wel zichtbaar was vanaf de grond. Desondanks is het natuurlijk interessant om te weten wat men vanaf de grond van de decoratie kon zien. Hieraan wordt de laatste jaren van tempelonderzoek steeds meer aandacht besteed.

Men kan zich wellicht voorstellen dat wij de gelegenheid te baat wilden nemen om de zichtbaarheid van de nokbalkbeelden in praktijk te brengen door via de steigers het dak van de 'nieuwe tempel' te beklimmen. Alle hoogtevrees opzij gezet, hebben wij aldus de gereconstrueerde beeldengroep van goden en giganten in levende lijve nagebootst. De achterblijvers op de grond hebben de situatie vanuit verschillende gezichtspunten gefotografeerd.

Ondanks de meer gedrongen afmetingen van het huidige gebouw kregen wij een goed idee van de situatie zoals die in de Oudheid kan zijn geweest. De zichtbaarheid van de figuren op het dak bleek vrij beperkt en moest het vooral hebben van de variatie in beweging van de individuele figuren die als een silhouet tegen de blauwe hemel afstaken. Dit bleek al op de akropolis zelf, maar werd nog duidelijker op grotere afstand, vanaf de toegangsweg in het lagere stadsgebied, hemelsbreed zo'n 100 meter van de tempel verwijderd. Vanaf dit punt waren de figuren nauwelijks meer te onderscheiden. Een en ander doet veronderstellen dat het vooral de veelkleurigheid van de oorspronkelijke beelden was die hun zichtbaarheid bepaalden. Het moet daarbij van groot belang zijn geweest dat het dak waarop zij stonden schitterend wit was gezien het exclusieve gebruik van witte terracotta dakpannen.

Het is duidelijk dat het hier slechts een speels experiment betrof dat niet echt als bewijs kan dienen. Desondanks is het wel een experiment dat ons aan het denken heeft gezet en dat tot nu toe alleen in Satricum kon worden uitgevoerd. De dag nadat wij op het dak waren geklommen werden de steigers verwijderd, waarmee de

herhaling van het experiment voorlopig is uitgesloten en wij dus naar andere, virtuele middelen zullen moeten grijpen.

Tijdens ons verblijf in Satricum dit jaar werd er overigens niet verder gewerkt aan het archeologisch park gezien het zomerreces in heel Italië in de maand augustus. Vanaf september zouden de werkzaamheden echter weer worden voortgezet en zou er een nieuwe toegangsweg worden aangelegd aan de andere kant van de akropolis. Het is de bedoeling dat de bezoekers via een educatieve route naar en om de tempel heen geleid worden om vervolgens via de zijkant van de heuvel naar een klein museum in de oude strokarton fabriek van Borgo Le Ferriere af te dalen. Hoewel op dit moment nog moeilijk voorstelbaar, lijkt ook dit plan werkelijkheid te zullen worden. De verbouwingen van de betreffende fabriek waren althans in volle gang. En, als klap op de vuurpijl krijgt

Borgo Le Ferriere ook nog een opleidingsschool voor restauratie. Deze zal gevestigd worden in een oude wijnfabriek aan de rand van het dorp. Hier zullen dan tegelijkertijd een winkelcentrum en appartementen verrijzen.

Het is duidelijk dat wanneer alles volgens planning verloopt hiermee Borgo Le Ferriere in de vaart der volkeren terecht zal komen. Hoewel de Italiaanse initiatiefnemers zich hiervan niet bewust zijn geweest, valt de voltooiing van het project samen met het jubileum van Nederlandse aanwezigheid in Satricum. In het jaar 2002 is het precies 25 jaar geleden dat de Nederlanders hun onderzoek op de akropolis aanvingen. Het lijkt erop dat dit gevierd kan worden met de opening van het archeologisch park van Borgo Le Ferriere ofwel het antieke Satricum. Een uitzonderlijke samenloop van omstandigheden die behalve vreugde ook een zekere weemoed met zich meebrengt. Borgo Le Ferriere zal nooit meer het zelfde zijn.

Marijke Gnade ✍

1001 SCHERVEN VERSLAG VAN DE CAMPAGNE 2001

De campagne van dit jaar stond in het teken van de uitwerking van de opgraving op de *Poggio Cavallari*, in de volksmond het Santarelli-terrein. Eerder is op de Satricumdagen en in de nieuwsbrieven uitvoerig bericht over deze opgraving. Deze leverde de monumentale weg op die van dit terrein naar de akropolis van Satricum loopt, evenals enkele structuren (huizen?) die langs de weg lagen. De resultaten zijn inmiddels deels gepubliceerd in het promotieboek van Marijke Gnade over Satricum in de vijfde eeuw (november 2000). Evengoed leek het nuttig om er een groot boek aan te wijden, waarin de architectuur van de weg en de structuren ernaast meer zouden worden belicht en een uitgebreidere aardewerk-catalogus zou worden gepresenteerd. Daarom werd het (voor sommigen moeilijk te verteren) besluit genomen om in de zomer van 2001 niet op te graven, maar ons te storten op de 300 kisten met vondsten die het Santarelli-terrein heeft opgeleverd.

Gelukkig waren de meeste vondsten al bekeken tijdens eerdere campagnes. Er was echter nog een grote hoeveelheid aan potten en pannen die nog niet getekend was. Maar dit was geen probleem voor de tekenploeg van deze zomer¹ die in slechts vier weken tijd zo'n kleine duizend scherven heeft getekend en beschreven! Ook werd een groot scala aan *special finds* op de foto gezet.² Met de aardewerk-catalogus zou het dus wel goed komen. Restte ons alleen nog het grote verhaal. In het bovengenoemde boek van Marijke Gnade was een reconstructie van de weg gepresenteerd en waren de verschillende bouwfasen van de weg al gedateerd. We wilden daarom niet alle vondsten nog een keer bekijken, maar alleen vondsten uit 'knelpunten' op de opgraving.³ Door het

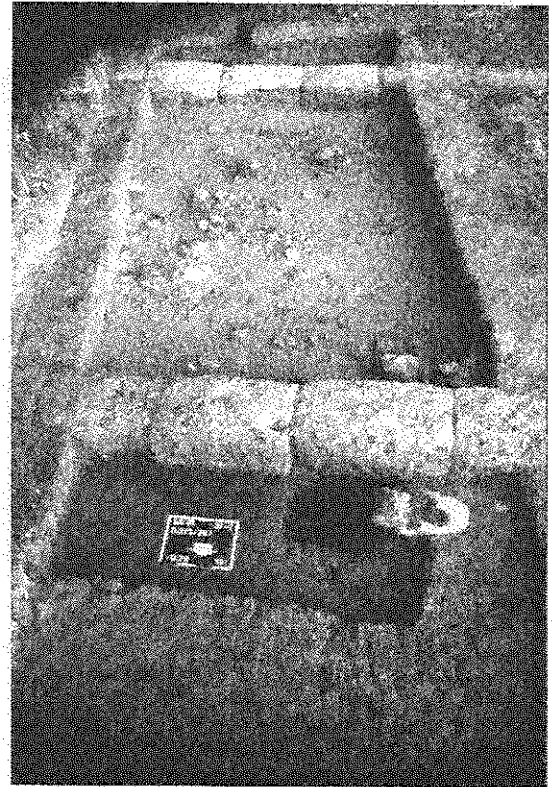

De muren en het plaveisel van de laat-archaische weg

opnieuw beschrijven en bestuderen van deze vondsten kon bijvoorbeeld een meer precieze scheiding worden aangebracht tussen het oorspronkelijke plaveisel/loopniveau dat op de weg lag en materiaal (voornamelijk dakpan- en aardewerk-scherven) dat later op deze weg is terecht gekomen. Hierbij werd niet alleen gelet op de mogelijke datering van de individuele scherven, maar ook op de vondstgroep als geheel. Betrof het grote fragmenten van dakpannen en aardewerk met scherpe breuken die afkomstig waren van een ineenstorting van een huis uit de buurt? Of waren het afgesleten fragmenten die lang aan regen en wind hadden blootgelegen en waarover men gelopen had bij wijze van plaveisel? De scheiding van de vondstgroepen was van belang omdat we meer greep wilden krijgen op de relatieve opeenvolging van het gewone gebruiks-

¹ D. van Baardewijk, D. Janssen, A. Reijling, D. Steures, M. Verhamme.

² door de huisfotograaf A. Dekker.

³ M. Gnade, L. Hoff, J. Stobbe.

aardewerk. Normaliter wordt in opgravingscatalogi de meeste aandacht besteed aan chique importceramiek met schilderingen of andere decoraties. Dit is logisch, aangezien deze vaak goed te dateren zijn en met hen de structuren in de buurt. Op het Santarelli-terrein werden echter nieuwe vormen en veel bijna complete objecten van gewoon aardewerk gevonden. Een uitgelezen kans om nu eens wat meer aandacht te besteden aan deze materiaalgroep.

We waren niet de enigen die zich stukbeten op ellenlange en overvolle scherventafels. Angela Veer en Muriel Louwaard werkten deze zomer in Satricum aan hun doctoraal scriptie over de begin- en de eindperiode van Satricum. Angela bekeek de inhoud van de hutten die door B. Heldring in de jaren '80 zijn opgegraven onder de tempels op de akropolis van Satricum. Het doel was om de huttenperiode in Satricum (negende-zevende eeuw v.Chr.) in een regionale context te plaatsen. Muriel bestudeerde het materiaal dat tijdens de campagne van 2000 rond een nieuwe structuur gevonden was. De structuur is mogelijk een boerderij uit de laat-derde eeuw v.Chr. Naast de presentatie van de opgraving werkte zij aan een uitgebreide catalogus over het vele zwart vernis-aardewerk dat rond de structuur gevonden is⁴ (zie ook vorige nieuwsbrief). Ook werd er verder gewerkt aan een deel van de publicatie van het hellenistische votiefdepot. Marlies Kleiterp en Selkit Verberk bereidden de tekst voor over de vele terracottabeeldjes die in dit votiefdepot zijn gevonden.

Natuurlijk moesten af en toe de zinnen even verzet worden. Tien kilo scherven per dag kan behoorlijk geestdodend zijn. Gelukkig bracht de heer Santarelli, jawel, die van het opgravingsterrein, uitkomst. Hij is niet alleen een groot wijnproducent, hij heeft sinds kort de rol op zich genomen van lokaal beschermer van het archeologisch erfgoed. Sterker nog, archeologie en wijn gaan zelfs goed samen! Maar dat wisten we natuurlijk

allang. Evengoed hield hij een best boeiende lezing voor ons in zijn grote wijnfabriek over het bundelen van de archeologische en commerciële belangen.



Wijnproeven bij de familie Santarelli, een van de grootste wijnproducenten uit de regio

Een mooi archeologisch park gefinancierd door hem zou zijn wijngedebied meer op de kaart zetten. Vandaar sprekende namen voor nieuwe wijnen als Mater Matuta, Antinoos en natuurlijk *the good old Satricum-wijn*. In een speciaal daarvoor ingerichte proefkamer konden we vervolgens testen of de wijn ook werkelijk goed genoeg was voor de grootse namen die het had meegekregen. Na een uitgebreide sessie stond de Matuta unaniem op plaats één, dus wij kunnen de recente inspanningen van de heer Santarelli wel waarderen. Of het daadwerkelijk tot een heropgraving en openstelling van het Santarelli-terrein komt, is natuurlijk afwachten, maar de intenties klinken goed!

Jeltsje Stobbe <

⁴ bijgestaan door D. Steures en E. Baarends.

COLUMN

Bezoek

Het mobiele tijdperk is in Satricum nu ook voor mij begonnen. Tijdens de snikhete siëstatijd op maandag, als ik bij wijze van middagrust zit te puzzelen op de Etruskische amfoor (zie SL-nummer 10), gaat mijn mobieltje. Dat kan maar één persoon zijn: mijn vrouw. Ze leidt samen met anderen een Rome-reis voor ouders van leerlingen van het Stedelijk Gymnasium in Leiden. We hebben elkaar de dag tevoren nog in Rome gedag gezegd. 'We staan hier voor de poort van Ostia Antica met negentig man, en het is gesloten! Mogen we nu toch bij jou langskomen?' Aan dat 'toch' hoort u de tragische voorgeschiedenis van dit programmaonderdeel. 'Ja hoor, gezellig, kom maar: rondweg Rome, Via Pontina, afslag Campoverde-Zuid, links, in Le Ferriere rechts de brug over, laatste huis van het gehucht rechts is de school, daar zitten we. Nu moet ik nog toestemming-achteraf vragen aan Marijke, die in de siësta naar huis in Campoverde is. Gelukkig is het oké. Als de bussen er een klein uur later zijn, houdt ze een gepassioneerd verhaal bij de scherventafels achter de school, terwijl ik de hele watervoorraad van onze groep van tien erdoor jaag door iedereen een glaasje verkoeling aan te bieden. Daarna stroomt iedereen naar binnen en kijkt op de vingers van Milo en Daniël. Die tekenen met hun rug naar

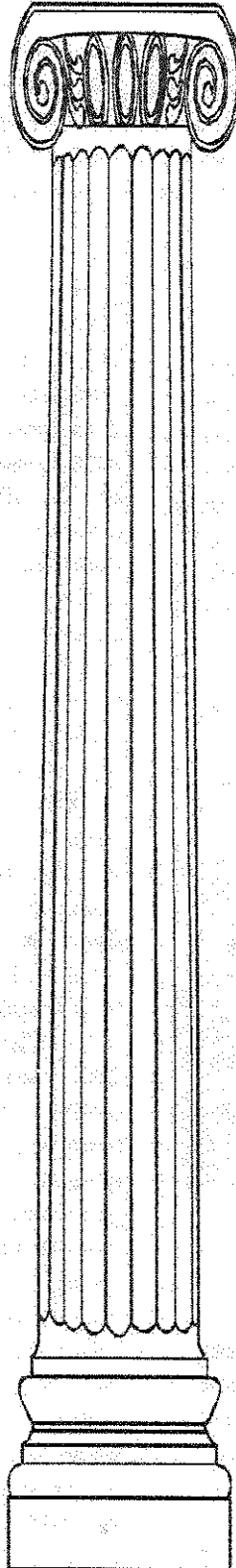

het gezelschap stug door en denken: 'Don't look, maybe they'll just go away.' Na mijn uitleg van puzzelen en aardewerktekenen, na wat klauterwerk en de primeur van de bezichtiging van het dak boven de tempel, is het tijd voor Adriano's bar. 'Goed dat je het tijdig komt melden', had Adriano een uur eerder tegen me gezegd, 'want mijn spumantekraantje is stuk, maar nu kan ik nog mijn flessen zelfgemaakte spumante koud zetten.' Als een heer draai ik de eerste fles voorzichtig weg van onder zijn plastic champagnedop. Maar Adriano voelt de stemming van de groep beter aan en schiet de overige negentien doppen ver weg met luide knallen, onder verrukte gilletjes van de ouders. Als ik een week later Le Ferriere verlaat na afscheid van Adriano en in het bezit van twee flessen cadeau gekregen spumante, liggen er nog steeds twee doppen op de rand van de brug naast zijn bar.

Dé Steures <

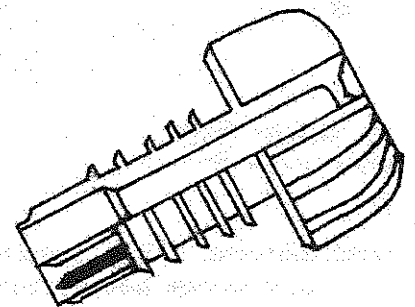

Spumantedop van Adriano.
(tekening Dé Steures)

SELECTIENUMMERS UIT SATRICVM

SL-nummer 10

Een selectienummer, ook wel een SL-nummer genoemd, wordt op het opgravingsveld toegekend aan vondsten die door hun aard of ligging van zeer grote waarde zijn en belangrijke informatie verschaffen. Een SL-nummer krijgt daarom tijdens het onderzoek extra aandacht. In deze rubriek staat telkens een belangrijke, aardige, of heel mooie vondst uit Satricum centraal die ooit een SL-nummer kreeg toegekend.

EEN ETRUSKISCHE AMFOOR UIT DE OPGRAVING VAN 2000

In SL-nummer 9 besprak Muriel Louwaard een grote zwartgevermiste Zuid-Italische (of toch Attische?) skyphos, die in 2000 onder zeer bijzondere omstandigheden was aangetroffen. Vlak onder de resten van een muurstructuur uit de 3de eeuw v.Chr. lag een grote concentratie aardewerk uit de 5de eeuw v.Chr., afgedekt door een dakpannenpakket. Behalve de skyphos, waarvan ongeveer de helft is teruggevonden, werden in dit pakket vele tientallen fragmenten van een Etruskische amfoor aangetroffen. Op papier kon deze amfoor goeddeels worden

oor uit het Santarelli-terrein (niet gepubliceerd), een rand uit het Santarelli-terrein (Marijke's proefschrift, fig. VIII, no 70), een aantal fragmenten van dezelfde vindplaats, die op papier konden worden gereconstrueerd (*ibidem*, no 71) en, de laatste, van de akropolis.

In de Zuidwestnecropool werden deze amforen kennelijk gebruikt als grafmarkeringen. Studies over Etruskische amforen zijn door M. Py en M. Grass gepubliceerd, en samengevat door de eerste leider van de Satricaanse opgravingen, C.M. Stibbe, in genoemde necropoolpublicatie van 1992. Daaruit blijkt, dat het type Etruskische amfoor dat wij in Satricum vinden, behoort tot een type dat werd gemaakt in Caere en in de periode 530-430 v. Chr. naar Zuid-Frankrijk werd geëxporteerd. Stibbe preciseert deze datering door te verwijzen naar het overige aardewerk uit de betreffende graven: de één tussen 500 en 480, de ander tussen 475 en 450 v. Chr. In de studiecampagne van zomer 2001 vormde de laatstgevonden Etruskische amfoor een onderwerp dat ons tussen de bedrijven door zo'n tien dagen bezig heeft gehouden. De eerste reconstructie op papier, gebaseerd op de lip en de oren met daaraan vastzittende wand, leverde een onbevredigend, log resultaat op. Er is dus doorgepuzzeld totdat de verbinding tussen lip en beide oren gevonden was. En dan plotseling is daar een stoere maar elegante amfoor, met de ooraanzetten zo'n 2,5 cm verwijderd van de lip. Erg goed te zien aan ons exemplaar is de manier waarop de lip is gemaakt: het bovenste deel van de wand van de vaas is omgeklapt en tegen de wand eronder aangelegd, zonder dat er verdere

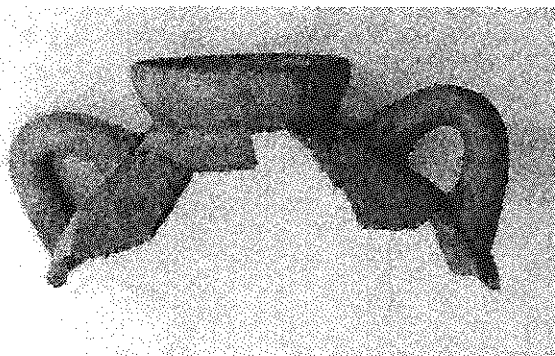

De geplakte fragmenten van de Etruskische amfoor van de akropolis.

gereconstrueerd. Er konden zoveel fragmenten worden aaneengelijmd dat ook foto's mogelijk waren. We kennen van onze opgravingen in Satricum nu vijf of zes Etruskische amforen: twee uit de zuidwestnecropool (graven 35b en 36b, M.Gnade, *The Southwest Necropolis of Satricum*, Amsterdam 1992, plate 9a), een

afwerking heeft plaatsgevonden van de oorspronkelijke rand. Die is dus opmerkelijk rafelig gebleven.

Wat deden nu die amfoor, de skyphos en het overige aardewerk uit de 5de eeuw onder een afdakje uit de 3de eeuw v.Chr.? De voorlopige interpretatie is: de inhoud van een 5de-eeuws graf, die men twee eeuwen later piëteitsvol onder dat afdakje heeft gezet. Een curieus gebeuren, waarvoor vooralsnog geen parallellen zijn gevonden.

Dé Steures <

>>
*De Etruskische amfoor uit de Zuidwest
Necropool (graf 64)*

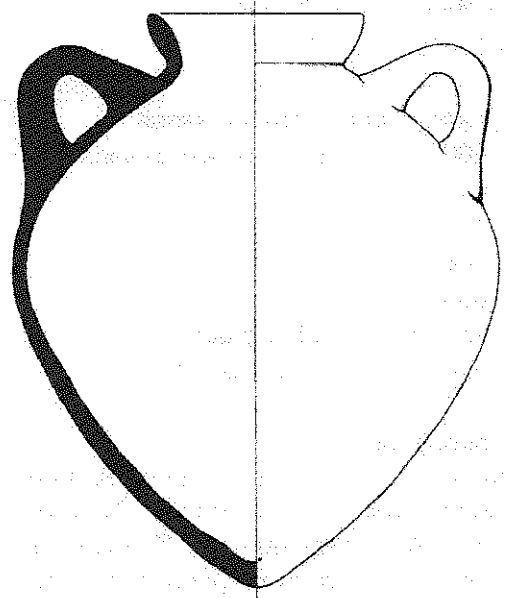

SATRICUM-ARTIKELEN

Satricum boekenlegger

Vergulden boekenlegger met Satyr-embleem

f 12,50

Ansichtkaarten

Setje van 6 ansichtkaarten met fraaie lijntekeningen van vondsten uit Satricum

f 3,50

Replica-antefix

Replica van een antefix uit Satricum

f 5,-

Placemat

Eten en drinken in Satricum

f 12,50

Satricum-wijn (winkelprijs in Italië f 15,-)

Een heerlijke lokale witte wijn, Satrico, vino bianco del Lazio, Casale del Giglio

f 12,50

Kookboekjes

Vernieuwde uitgave met smakelijke recepten en kleurenfoto's

f 25,-

Satricum T-shirt

Katoenen T-shirt met het Satyr-embleem

maten Large en Extra Large

f 20,-

INLICHTINGEN BIJ HET SECRETARIAAT VAN DE VERENIGING VRIENDEN VAN SATRICVM: 020 664 64 54

RECEPT VAN ANNA LUCIA

SALMONE MARINATO (IN CARPACCIO)

Ingredienti per quattro persone

- 400 etti di salmone fresco tagliato sottile
- 1 limone
- sale
- olio
- semi di finocchio a piacere
- peperoncino quanto basta

Preparazione

Mettere le fettine di salmone in un vassoio. Conduire con sale e limone. Lasciare marinare per 10 minuti circa. Togliere dal vassoio e adagiare in un piatto di portata. Conduire con olio, peperoncino e semi di finocchio. Si può usare come antipasto oppure come secondo.

GEMARINEERDE ZALM IN DUNNE PLAKJES

Ingrediënten voor vier personen

- 400 gram verse zalm in dunne plakjes gesneden (carpaccio)
- sap van 1 citroen
- zout
- olie
- venkelzaad naar smaak
- rode pepertjes naar smaak

Bereiding

Leg de plakjes zalm in een kom. Besprenkel ze met zout en citroen en laat het geheel 10 minuten marineren. Haal de zalm uit de kom en leg de plakjes in een schaal. Aanmaken met olie, pepertjes en venkelzaadjes. Dit kan worden geserveerd als *antipasto* of *secondo*.



BELOFTE MAAKT SCHULD

Op 16 juni j.l. was een klein maar fijn clubje Satricumvrienden te vinden in het Rijksmuseum van Oudheden in Leiden. De bewuste zaterdag bleek de enige museumdag van de zomer te zijn: in bakken viel de regen uit de lucht. Nat en verkleumd zocht iedereen direct de koffie en de thee, en dat bleek, zoals vaker in dergelijke onverwachte situaties, *de* manier om onderling ijs te breken. Het was dan ook niet gemakkelijk om iedereen van de muffins af te halen en bijeen te roepen in de Archeotheek (het service- en infor-

matiecentrum) van het museum. Daar gaven Selkit Verberk en Marlies Kleiterp een introductie op het vernieuwde museum. Vervolgens kreeg iedereen de gelegenheid de nieuwe afdelingen te bekijken, al dan niet onder leiding van een gids. De middag werd besloten met een samenzijn in het museumcafé, waar de nieuwe vriendschappen werden bekrachtigd met een glaasje.

Zoals beloofd op de Satricumdag: een succesvolle excursie, die bovendien om herhaling vraagt!

MEDEDELINGEN VAN HET BESTUUR

De Satricumdag vindt zoals altijd plaats op de laatste zaterdag van januari: de 26ste in 2002.

Het is alweer een jubileum! Na het jubileum in 1996, waarin werd gevierd dat honderd jaar geleden Satricum werd ontdekt, staan wij nu stil bij 25 jaar Nederlands onderzoek: een Satricumdag die anders wordt dan anders. Een uitnodiging en het programma wordt u uiteraard nog toegezonden.

Noteer alvast in uw agenda!

OVER DE AUTEURS

Marijke Gnade is projectleidster van de opgravingen van de Universiteit van Amsterdam in Satricum en wetenschappelijk medewerkster bij de vakgroep Mediterrane Archeologie (UvA).

Anna Lucia is sinds 10 jaar als Italiaanse kokkin verbonden aan de Satricum opgravingen en mede-auteur van het kookboekje 'La cucina satricana'.

Coen Stibbe is initiatiefnemer en voormalig projectleider van de Nederlandse opgravingen in Satricum.

Jeltsje Stobbe studeert klassieke archeologie aan de universiteit van Amsterdam en is als research assistent verbonden aan het Satricumproject.

Dé Steures is leraar klassieke talen in Lisse. Hij is sinds 1980 als medewerker en auteur verbonden aan het Satricumproject.

Barbara Heldring is directeur van de Stichting Nederlands Studiecetrum voor Latium

MEDELINGEN VAN DE STICHTING NEDERLANDS STUDIECENTRUM VOOR LATIUM

Nieuws van de Stichting

Tijdens de laatste vergadering heeft het bestuur van de stichting NSL besloten om twee publicaties te verzorgen, ter gelegenheid van het 25-jarig bestaan van de opgravingen in Satricum en het 20-jarig bestaan van de stichting.

De eerste publicatie is een volledig bijgewerkte versie van het bekende boekje 'Satricum, een stad in Latium', al eerder in het Italiaans verschenen met als titel 'Satricum, una città latina'. Sinds het verschijnen van dit boekje in 1986 is er al heel veel water door de Astura gegaan, en al heel veel grond op de schop, en toch wordt het werkje nog elke zomer grif gekocht door bezoekers aan de opgravingen. Hoog tijd om hen eens het laatste nieuws te bieden. De wens om het al voor de afgelopen campagne te laten drukken bleek niet geheel realistisch te zijn, maar dankzij vertaal- en correctiewerk binnen het bestuur zal het er volgend jaar toch zijn. Het tweede boekje wordt een bundel opstellen die terugblikken op 25 jaar Satricum, door verschillende auteurs. De meeste van hen waren er vanaf het begin bij. Onbekende foto's zullen dit werkje illustreren. Het zal uitkomen als jubileumnummer van de Nieuwsbrief van de Vereniging Vrienden en Stichting NSL samen.

Het stichtingsbestuur

JOS DE WAELE EN SATRICUM

Op 30 juni 2001 kwam de Nijmeegse hoogleraar klassieke archeologie, Prof Dr. J.A.K.E. de Waele, op tragische wijze bij een verkeersongeluk in Duitsland om het leven. Hij was op weg naar Pompeii. Wij hebben de voormalige leider van de Nederlandse opgravingen te Satricum, Coen Stibbe, gevraagd iets over 'Jos en Satricum' te vertellen.



*Jos de Waele in discussie met Coen Stibbe bij de tempel van Mater Matuta, September 1979.
(foto: Ernst Ponten)*

Jos de Waele heeft aan de wieg van de Nederlandse activiteiten in Satricum gestaan. Dat kwam zo. Tijdens een eerste verkenningscampagne in 1977 bleken op de akropolis, onder dichte bossages, fundamenten van het tempelcomplex van Mater Matuta schuil te gaan. Deze verkeerden nog in redelijk goede staat. Een jaar later, tijdens een uiterst moeizame campagne, werd het hele complex van struikgewas bevrijd en schoongemaakt. Het tempelcomplex was in 1896-1898 al eens opgegraven door Italiaanse archeologen. Sindsdien was het verwaarloosd en nooit in z'n geheel gepubliceerd. Nu ging het erom, in een derde campagne, de tempel alsnog te publiceren. Er was in Nederland in feite maar één archeoloog die voor zo'n relatief moeilijke taak in aanmerking kwam: de Nijmeegse tempelspecialist Prof. dr. Jos de Waele.

Hij aanvaardde ons voorstel en verscheen punctueel in ons dorp Le Ferriere op 19 augustus 1979, vergezeld door twee deskundigen voor het meet- en tekenwerk. Hij ging voortvarend te werk en, aan het einde van de campagne, op 30 september 1979, kon ik in mijn dankwoord

concluderen: 'Jos, met zijn beide helpers, heeft in korte tijd veel gedaan. Met zijn ervaring in Sicilië heeft bij de geheimen van de tempels van Satricum snel ontsleuteld. Zelfs de publicatie heeft hij al voor een goed deel op papier staan. De beste oplossing in de gegeven omstandigheden is gevonden. Hartelijk dank voor de fidele en joviale samenwerking.'

De publicatie is al in de *Mededelingen van het Nederlands Instituut te Rome* (deel XLIII, Nova Series 8) in 1981, pp. 7-68 met een uitvoerige documentatie in foto's en tekeningen, verschenen. Zij het op afstand, is Jos sindsdien met het Satricumproject verbonden gebleven. Hij heeft hartstochtelijk deelgenomen aan de discussies rond de fameuze inscriptie van de 'Lapis Satricanus' (al in 1977 door ons ontdekt). Ook was hij van plan, samen met andere specialisten, een herziene uitgave van zijn tempelpublicatie, te verzorgen. Daarvan is het, helaas, niet meer gekomen.

Wij denken in dankbaarheid terug aan een hardnekkig onderzoeker, een fidele collega en een joviale vriend.

Coen Stibbe <